

Generator 1
links/vorn

Generator 2
rechts/hinten

Kabel 1 - diflex Classic 5G2,5qmm	013.00023
Kabel 2,3 - diflex Classic 110CY 3G2,5qmm	013.00034
F1 - Feinsicherung T1A/Sicherungshalter	501263/501262
SI - Hauptschalter 4-polig (5kV)	800409
H1 - Betriebslampe 'grün' 230V	800201

 Berner-Kochsysteme GmbH & Co. KG
Sudetenstraße 5
D-87471 Durach
Tel: +49(0)831/697247-0, Fax: -15
berner@induktion.de
www.induktion.de

Änderung #	Schaltplan		
	Blatt	Datum	Name
a	1/3	07.03.19	Hinkel
b			
c			
Version			1.1

Jumperinstellungen:

SW1: 4 u. 5 Leistungseinstellung

SW1: 6
 Warmhaltefunktion = Ein A
 Warmhaltefunktion = Aus B

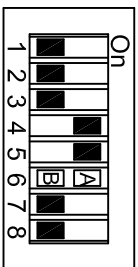

SW1

Jumperinstellungen:

SW3: 1
 Frequenz = ein (Einzelkochstelle) A
 Pulse = aus (Mehrere Kochstellen) B

SW3: 2
 Frequenz - 70Hz = ein (geringer Spulenabstand) A
 Normal = aus B

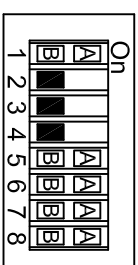

SW3

SW3: 3 u.4
 Prannenempfindlichkeit

SW3: 5,6,7 u. 8 Spulentyphen
 Move 170x240: 5,6 = On; 7,8 = Off

= On = Off

Modul

GSG

Version K

Jumperinstellungen:

SW1: 1: PT1000A On/Off

SW1: 2: PT1000B On/Off

SW1: 3: On=letzte Anzeige;
 Off=Einzel- o. weitere Anzeige

SW1: 4: Anzeige gedreht

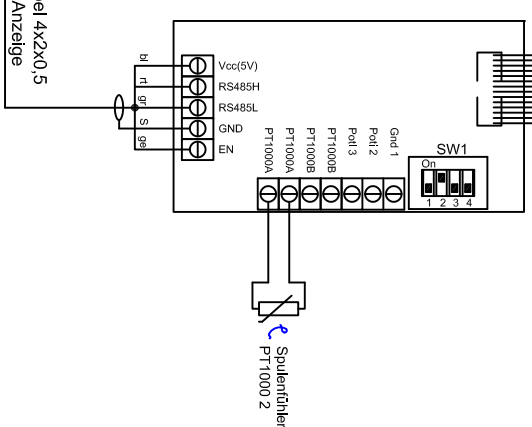
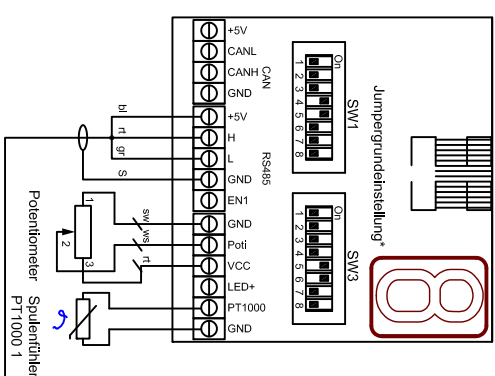
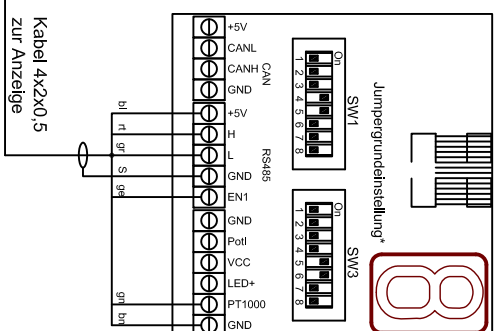
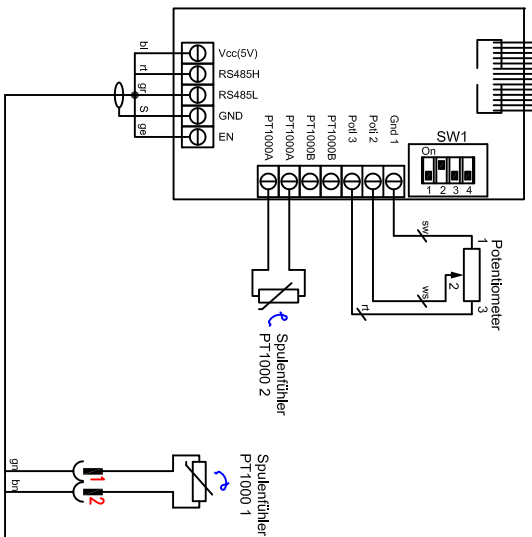
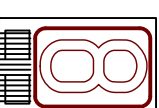

Spuleneinstellungen BIPMS
 Generator 230V / 3,5kW; Vers. 4.xxx
 170x240 Movestar Gen. 1

Berner Kochsysteme GmbH&Co.KG
 Sudetenstraße 5
 D-87471 Durach
 Tel.: +49(0)831/697247-0; Fax: -15
 berner@induktion.de
 www.induktion.de

Änderung		a	b	c	d
Baht					
1/1	Version:	1.0			
	Datum:	13.11.19			
	Name:	Hänel			

Jumperinstellungen:

SW1: 4 u. 5 Leistungseinstellung

SW1: 6
 Warmhaltefunktion = Ein A
 Warmhaltefunktion = Aus B

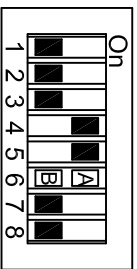

SW1

Jumperinstellungen:

SW3: 1
 Frequenz = ein (Einzelkochstelle) A
 Pulse = aus (Mehrere Kochstellen) B

SW3: 2
 Frequenz - 70Hz = ein (geringer Spulenabstand) A
 Normal = aus B

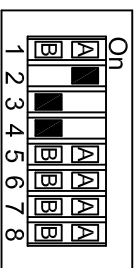

SW3

Version K

Jumperinstellungen:

SW1.1: PT1000A On/Off
 SW1.2: PT1000B On/Off

SW1.3: On=letzte Anzeige;
 Off=Einzel- o. weitere Anzeige

SW1.4: Anzeige gedreht

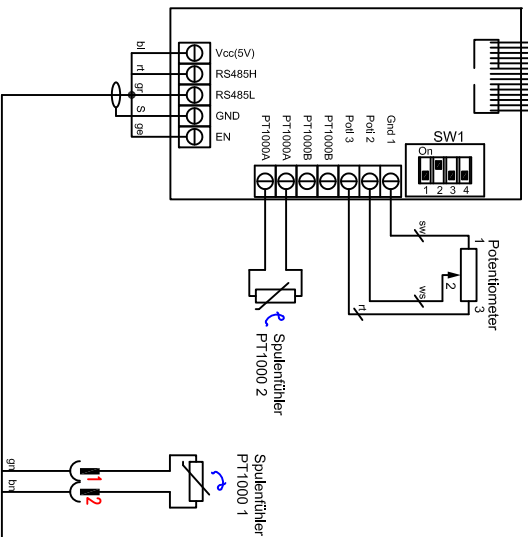

GSG

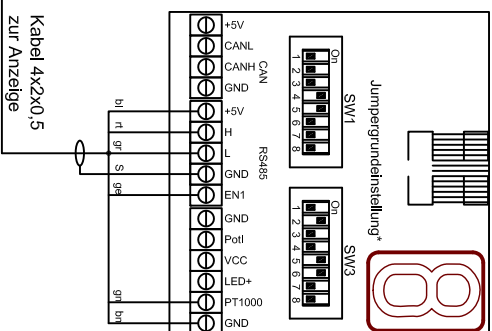

Modul

SW3: 5,6,7 u. 8 Spulentypen
 Move 170x240: 5,6 = On; 7,8 = Off

A = On B = Off

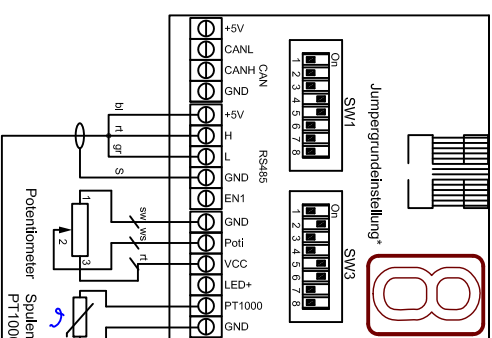

Version K

Jumperinstellungen:

SW1.1: PT1000A On/Off
 SW1.2: PT1000B On/Off

SW1.3: On=letzte Anzeige;
 Off=Einzel- o. weitere Anzeige

SW1.4: Anzeige gedreht

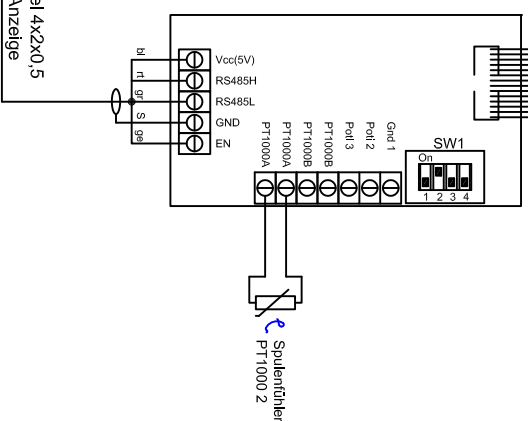

Spuleneinstellungen BIPMS
 Generator 230V / 3,5kW; Vers. 4,xxx
 170x240 Movestar Gen. 2

Berner Kochsysteme GmbH&Co.KG
 Sudetenstraße 5
 D-87471 Durach
 Tel.: +49(0)831/697247-0, Fax: -15
 berner@induktion.de
 www.induktion.de



Änderung	a	b	c	d	Version:	1.0
Bauh.					Datum:	
	1/1				Name:	Hänel