



# Starkes Stück.

KWC GASTRO überzeugt auf der ganzen Linie. Ein Klassiker, der alles bietet, was die Grossküche braucht: hohe Wasserleistung, maximale Pfannenfreiheit, robuste Verarbeitung. Drehen Sie die Armatur auf – die Kraft kommt von selbst.





## **Inhaltsverzeichnis**

Verborgene Talente.	4–5
Perfekt bis ins Detail.	6–7

### **Hebelmischer**

Hebelmischer 3/4"	8–11
Hebelmischer 3/4" mit Geschirrwashbrause	12–13

### **Zweigriffmischer**

Zweigriffmischer 3/4"	14–18
Zweigriffmischer 1/2"	18
Zweigriffmischer 1/2" mit Geschirrwashbrause	19–20

### **Eingriff**

Eingriff 1/2" mit Geschirrwashbrause	21
--------------------------------------	----

### **Berührungslose Armaturen**

Einloch Stand/Zweiloch Wand	22–23
-----------------------------	-------

<b>Ersatzteile</b>	24–36
--------------------	-------

<b>Zubehör</b>	37
----------------	----

<b>Aus dem KWC Küchensortiment</b>	38–39
------------------------------------	-------

# Verborgene Talente.

## Unser technisches Vollprogramm für Profis.

KWC GASTRO ist eine Profiarmatur, die in der Küche Grosses leistet. Denn sie sieht nicht nur gut aus, sondern hat auch ein reiches Innenleben. Ein Blick auf die wichtigsten technischen Highlights macht deutlich, dass wahre Schönheit oft im Verborgenen liegt.



### Ventil

Der «Turbolader» für Zweigriffmischer. Die KWC GASTRO Oberteile haben eine hohe Beständigkeit, eine lange Lebensdauer und funktionieren leichtgängig.



### Griff

Hohe Funktionalität: Die robusten Coronachrom Metallgriffe liegen gut in der Hand, sind mit einem Griff abziehbar und lassen sich problemlos reinigen. Auf Wunsch ist auch eine Diebstahlsicherung lieferbar (siehe Seite 37).



### Patrone

Die Technologie der KWC Hochleistungspatrone überzeugt von warm bis kalt. Die diamantharte Keramikscheibe ist resistent gegen Schmutz und Kalk, bietet Schutz vor Druckschlägen und sorgt für eine enorme Langlebigkeit.



### Hebelmischer

Komfortabel und exakt. Wer alle Hände voll zu tun hat, weiss die einfache Bedienung des Hebelmischer zu schätzen.

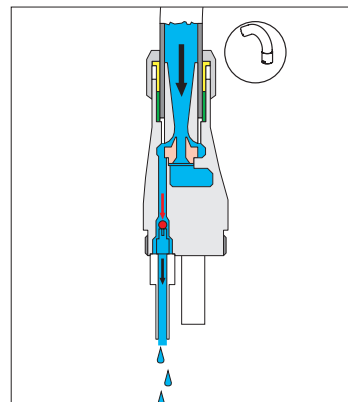
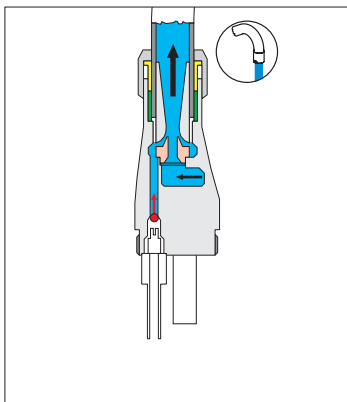

### Auslaufentleerung

Stehendes Wasser in der Armatur ist aus hygienischen Gründen oft problematisch. Die automatische Auslaufentleerung von KWC schafft mit ausgeklügelter Technologie Abhilfe.

Modelle siehe S. 16  
**K.24.41.32.000C07**  
**K.24.41.34.000C07**  
**K.24.41.36.000C07**

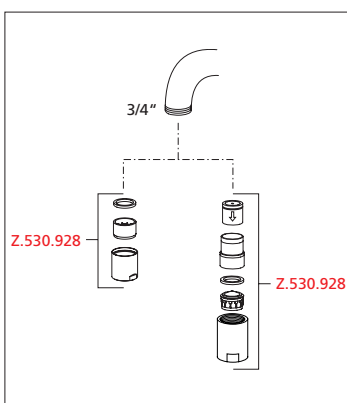

### Drip-Stop

Jetzt ist Schluss mit lästigem Tropfen. Der Drip-Stop verhindert jegliches Nachlaufen des Restwassers aus dem Auslauf. Er passt zu allen KWC GASTRO 3/4"-Armaturen – und ist jederzeit nachrüstbar.



### Stopfbüchse

Robust, leistungsfähig, langlebig und tausendfach bewährt: Mit spezieller Teflonabdichtung, einfach und schnell nachziehbar.



### Auslauf 3/4"

Die leichtgängigen, verschleissarmen Schwenkausläufe von KWC GASTRO Armaturen sind in den Auslauflängen 300 mm und 450 mm verfügbar. Das Modell 3/4" ist mit einer Stopfbüchse ausgerüstet und für höchste Leistung ausgelegt. Spezialanfertigungen für andere Auslauflängen sind auf Wunsch möglich.

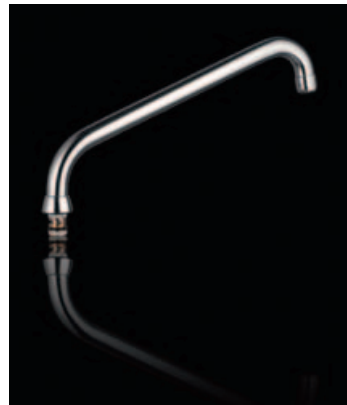

### Auslauf 1/2"

Das Modell 1/2" ist mit Gleitring und O-Ring versehen – dem System für zuverlässige Leistung. Für Anwendungen, deren Anspruch an Durchfluss und Robustheit nicht so gross sind. Eine willkommene Ergänzung des KWC GASTRO Sortiments.



### Rückflussverhinderer

Bei Armaturen mit Mischwasserabspernung besteht die Gefahr der internen Zirkulation.

KWC GASTRO verhindert dies mit bereits integrierten Rückflussverhinderern.

### Normen

Nach DIN 50930, Teil 6, sind Armaturen aus Messing in allen Trinkwassergebieten in Deutschland und in der Schweiz prüfungsfrei einsetzbar, wenn u.a. folgende Legierungsgrenzen eingehalten werden:

Zulässiger Legierungsanteil Blei: max. 3,5%

KWC, Gussteile: max. 1,2%

KWC, Drehteile: max. 2% / 3%

Zulässiger Legierungsanteil Arsen: max. 0,15%

KWC: < 0,05%

Das von KWC verarbeitete Messing unterschreitet somit diese Höchstwerte so, dass KWC Armaturen auch für sensible Einsatzbereiche hervorragend geeignet sind.

# Perfekt bis ins Detail.

## **Blick auf die kleinen, feinen Unterschiede.**

KWC GASTRO ist schlagfest, stossfest, unverwüstlich. Ein Fels in der Brandung des hektischen Küchenalltags, der über Jahre hinweg volle Leistung bringt. Einfach aufdrehen – und schon schiessen über 100 Liter Wasser pro Minute durch die Leitung. Das spart viel Zeit. Und noch mehr Nerven.



### **Tragfeder**

Ästhetisch, praktisch, innovativ. Die Tragfeder aus Edelstahl sorgt für eine solide Schlauchführung und ein abgerundetes Gesamtbild.

### **Geschirrwashbrause**

Ergonomisches Design, reinigungsfreundlich, Technik vom Feinsten. Mit integrierter Druckschlagdämpfung zur Schonung der Installation, einhändig bedienbar dank praktischer Hebelarretierung. Durchflussleistung bei 3 bar: 15 l/min., so wird kein Geschirr durch den Wasserfluss beschädigt.





#### **Wandhalterung**

Nicht nur elegant, sondern auch sinnvoll zur Erhöhung der Stabilität.



#### **Verlängerte Wandhalterung**

Für spezielle Anwendungen und noch mehr Bewegungsfreiheit.



#### **Frei stehende Halterung**

Praktisch und Platz sparend direkt an der Armatur.

#### **Sieb**

Ein Handgriff, zwei Strahlarten. Einfach Brausesieb umkehren – und wahlweise Kegelstrahl oder Parallelstrahl einstellen. Der spezielle Elastomer Gummiring verhindert eine Beschädigung des Geschirrs.



# Setzen Sie den Hebel an.

## **Allzeit griffbereit.**

Der Hebelmischer von KWC GASTRO verbindet das Nützliche mit dem Angenehmen. Er lässt sich nach Belieben wenden und drehen und mit einem Griff in die gewünschte Position bringen. So einfach kann es sein, für die richtige Betriebstemperatur zu sorgen.



### **Patrone**

Die robuste und schlagfeste KWC Hochleistungspatrone ist das Herzstück der Hebelmischer-Technologie. Sie reagiert auf die geringste Bewegung – und setzt Ihre Wünsche mit höchster Präzision um.

Die KWC Hochleistungspatrone ist eine Eigenentwicklung der KWC.







# Hebelmischer 3/4"

Elegant in der Form, präzise in der Anwendung: der Hebelmischer 3/4" ist längst zum Standard geworden. Schwenkauslauf 360° mit nachziehbarer Stopfbüchse, Hochleistungspatrone mit Temperaturbegrenzung, erhältlich mit erhöhtem Sockel für noch mehr Pfannenfreiheit.

## Einloch Stand



### Einloch-Hebelmischer 3/4"

- Schwenkauslauf 360° mit nachziehbarer Stopfbüchse
- KWC Hochleistungspatrone mit Temperaturbegrenzung
- Tischbohrung Ø 42 mm
- Durchfluss bei 3 bar: 40 l/min. Strahlregler mit Laminarstrahl

**24.501.044.000** A 300 mm  
**24.501.046.000** A 450 mm



### Einloch-Hebelmischer 3/4"

- Mit Standsäule Z.506.270 Höhe 100 mm
- Schwenkauslauf 360° mit nachziehbarer Stopfbüchse
- KWC Hochleistungspatrone mit Temperaturbegrenzung
- Tischbohrung Ø 42 mm
- Durchfluss bei 3 bar: 40 l/min. Strahlregler mit Laminarstrahl

**24.501.054.000** A 300 mm  
**24.501.056.000** A 450 mm



### Einloch-Hebelmischer 3/4"

- Mit Standsäule Z.506.022 Höhe 300 mm
- Schwenkauslauf 360° mit nachziehbarer Stopfbüchse
- KWC Hochleistungspatrone mit Temperaturbegrenzung
- Tischbohrung Ø 42 mm
- Durchfluss bei 3 bar: 40 l/min. Strahlregler mit Laminarstrahl

**24.501.064.000** A 300 mm  
**24.501.066.000** A 450 mm

Ersatzteile siehe Seite 26.

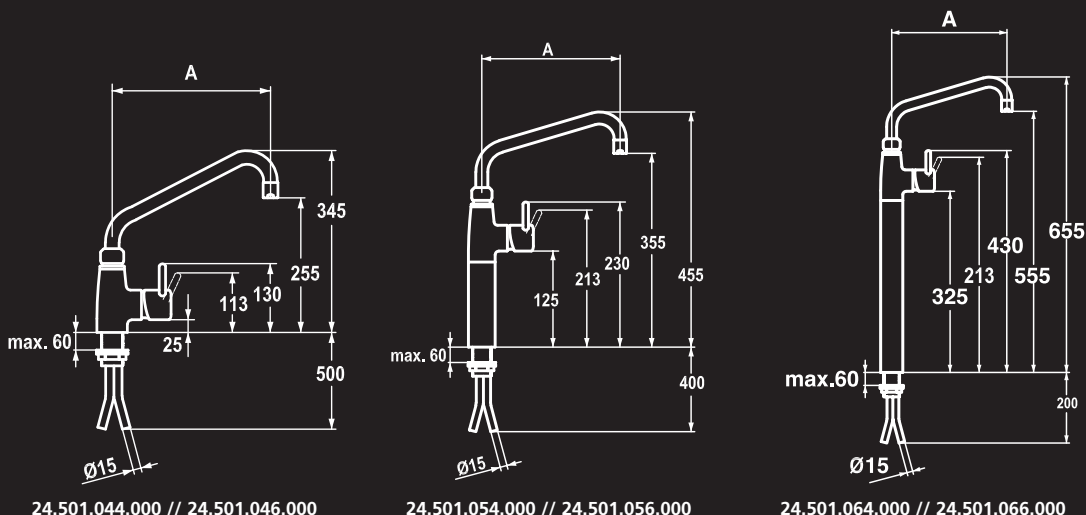

## Zweiloch Stand



### Zweiloch-Hebelmischer 3/4"

- Schwenkauslauf 360° mit nachziehbarer Stopfbüchse
- Hochleistungspatrone mit Temperaturbegrenzung
- Standanschlüsse K.30.99.35 3/4" x 3/4", Länge 45 mm
- Tischbohrung Ø 30 mm
- Durchfluss bei 3 bar: 42 l/min.
- Strahlregler mit Laminarstrahl

**24.503.174.000** A 300 mm AD 153



### Zweiloch-Hebelmischer 3/4"

- Schwenkauslauf 360° mit nachziehbarer Stopfbüchse
- Hochleistungspatrone mit Temperaturbegrenzung
- Standanschlüsse K.30.99.36 3/4" x 3/4", Länge 195 mm
- Tischbohrung Ø 30 mm
- Durchfluss bei 3 bar: 42 l/min.
- Strahlregler mit Laminarstrahl

**24.503.184.000** A 300 mm AD 153

## Wand



### Wand-Hebelmischer 3/4"

- Schwenkauslauf ohne Anschlag mit nachziehbarer Stopfbüchse
- Hochleistungspatrone mit Temperaturbegrenzung
- Absperrbare Wandanschlüsse K.30.90.00.000.46 3/4" x 3/4"
- Durchfluss bei 3 bar: 42 l/min.
- Strahlregler mit Laminarstrahl

**24.502.194.000** A 300 mm AD 153  
**24.502.196.000** A 450 mm AD 153



### Wand-Hebelmischer 3/4"

- Schwenkauslauf mit nachziehbarer Stopfbüchse
- Hochleistungspatrone mit Temperaturbegrenzung
- Absperrbare Wandanschlüsse K.30.90.00.000.46 3/4" x 3/4"
- Geräuschkategorie II
- Durchfluss bei 3 bar: 42 l/min.
- Strahlregler

**K.24.32.11.000A60**  
 AD 150 A 300  
**K.24.32.14.000A60**  
 AD 150 A 450

Ersatzteile siehe Seite 26/27.

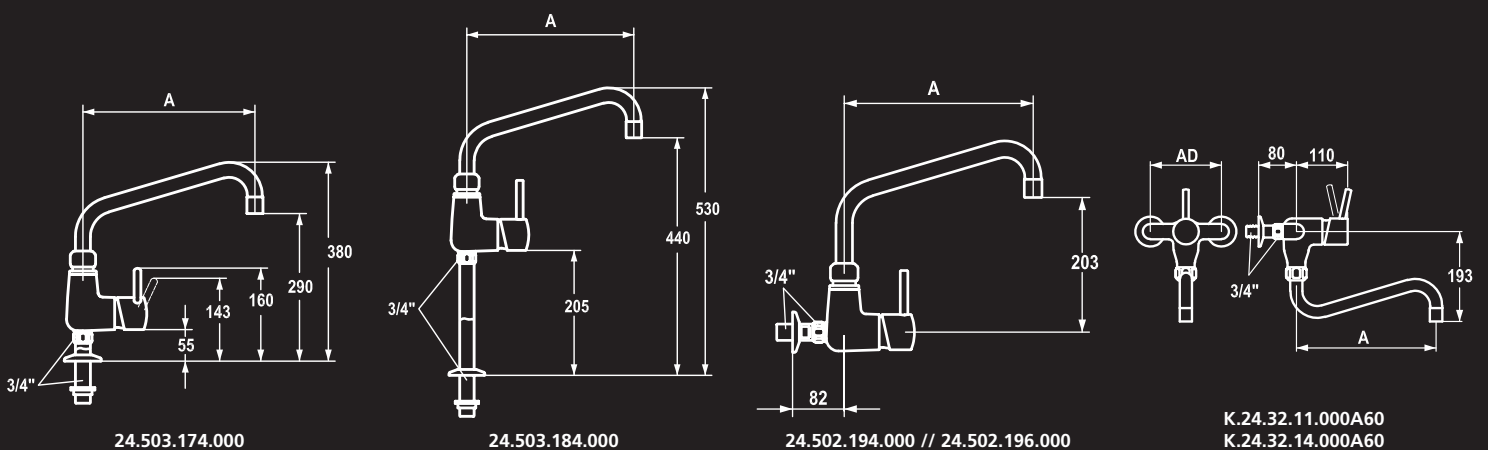

# Hebelmischer 3/4" mit Geschirrwaschbrause

Die Armatur mit Zusatzfunktion für noch mehr Effizienz. Einfach zu bedienen, ideal zum Vor- und Abspülen. Erhältlich mit oder ohne Auslauf, Einloch oder Zweiloch, Wand oder Stand.



## Einloch Stand



### Hebelmischer mit Geschirrwaschbrause 3/4"

- Mit Geschirrwaschbrause
- Mit Tragfeder aus Edelstahl
- KWC Hochleistungspatrone mit Temperaturbegrenzung
- Rückflussverhinderer
- Tischbohrung Ø 42 mm
- Durchfluss bei 3 bar: Geschirrwaschbrause 15 l/min.

**24.501.130.000**



### Hebelmischer mit Geschirrwaschbrause 3/4"

- Mit Geschirrwaschbrause
- Mit Tragfeder aus Edelstahl
- Schwenkauslauf ohne Anschlag mit Laminarstrahl
- KWC Hochleistungspatrone mit Temperaturbegrenzung
- Rückflussverhinderer
- Tischbohrung Ø 42 mm
- Durchfluss bei 3 bar: 40 l/min
- Strahlregler mit Laminarstrahl
- Geschirrwaschbrause 15 l/min.

**24.501.144.000** A 300 mm B 200 mm  
**24.501.146.000** A 400 mm B 300 mm

Ersatzteile siehe Seite 28.

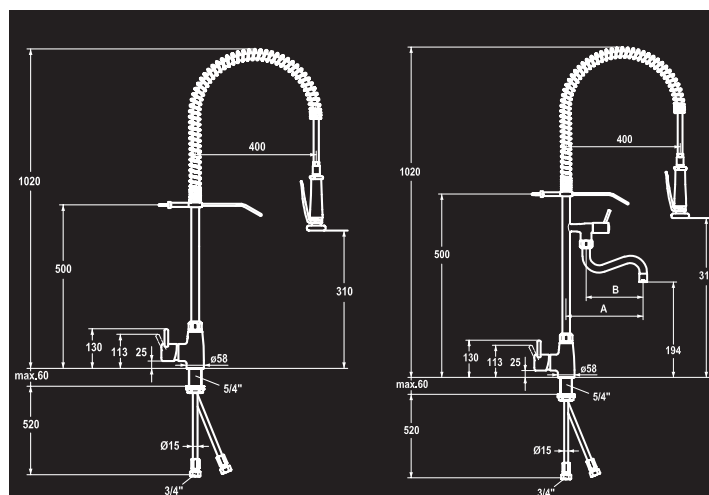

**24.501.130.000**

**24.501.144.000 // 24.501.146.000**

## Zweiloch Stand



### Zweiloch-Hebelmischer mit Geschirrwashbrause 3/4"

- Schwenkauslauf ohne Anschlag mit nachziehbarer Stopfbüchse
- Mit Geschirrwashbrause
- Tragfeder aus Edelstahl
- Hochleistungspatrone mit Temperaturbegrenzung
- Rückflussverhinderer
- Standanschlüsse K.30.99.34 1/2" x 3/4", Länge 130 mm
- Tischbohrung Ø 23 mm
- Durchfluss bei 3 bar: 20 l/min. Strahlregler mit Laminarstrahl Geschirrwashbrause 15 l/min.

**24.503.114.000** A 300 mm B 200 mm  
AD 153

## Wand



### Wand-Hebelmischer mit Geschirrwashbrause 3/4"

- Schwenkauslauf ohne Anschlag mit nachziehbarer Stopfbüchse
- Mit Geschirrwashbrause
- Tragfeder aus Edelstahl
- Hochleistungspatrone mit Temperaturbegrenzung
- Rückflussverhinderer
- Absperrbare Wandanschlüsse K.30.90.00 1/2" x 3/4"
- Durchfluss bei 3 bar: 20 l/min. Strahlregler mit Laminarstrahl Geschirrwashbrause 15 l/min.

**24.502.164.000** A 300 mm B 200 mm  
AD 153

**24.502.166.000** A 400 mm B 300 mm  
AD 153



### Zweiloch-Hebelmischer mit Geschirrwashbrause 3/4"

- Schwenkauslauf ohne Anschlag mit nachziehbarer Stopfbüchse
- Mit Geschirrwashbrause
- Tragfeder aus Edelstahl
- Hochleistungspatrone mit Temperaturbegrenzung
- Rückflussverhinderer
- Standanschlüsse K.30.99.38 1/2" x 3/4", Länge 340 mm
- Tischbohrung Ø 23 mm
- Durchfluss bei 3 bar: 20 l/min. Strahlregler mit Laminarstrahl Geschirrwashbrause 15 l/min.

**24.503.124.000** A 300 mm B 200 mm  
AD 153

**24.503.126.000** A 400 mm B 300 mm  
AD 153

Ersatzteile siehe Seite 29/30.

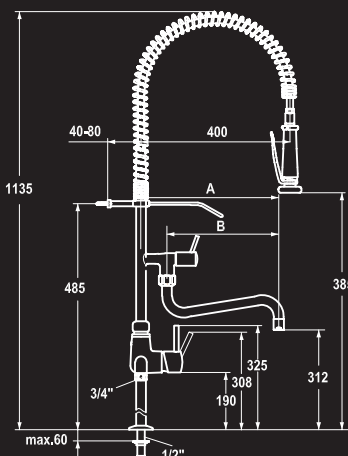

24.503.114.000

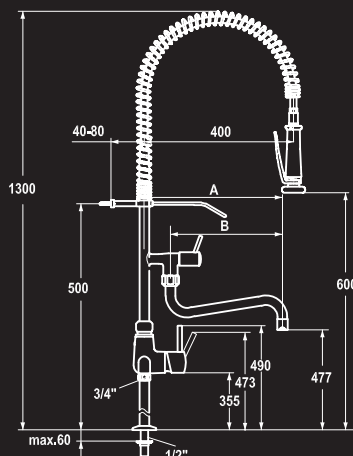

24.503.124.000 // 24.503.126.000

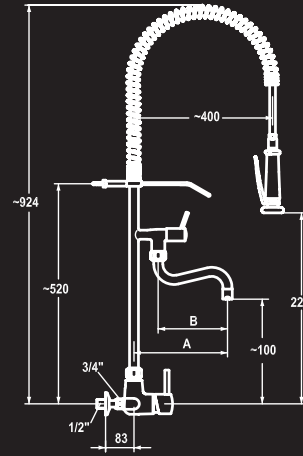

24.502.164.000 // 24.502.166.000

# Doppelter Zugriff.

## Perfektion in warm und kalt.

Wer unter Hochdruck arbeiten muss, hat keine Zeit für Kompromisse. Schon gar nicht bei Armaturen.

Gut zu wissen, dass Ihnen der Zweigriffmischer von KWC reines Wasser einschenkt. In der gewünschten Menge – und der genau richtigen Temperatur.

Wahrlich ein heisskaltes Vergnügen!



### Ventil

Über dieses Ventil gibt es viel zu sagen, aber nichts zu deuteln.

Denn es hat viel drin, alles dran und eine Menge drauf. Einfach Armatur aufdrehen, und das Wasser donnert mit voller Kraft aus dem Auslauf. Immer und immer wieder.

Der Wasserfluss ist einfach und genau dosierbar. Der Ventilsitz ist aus rostfreiem Stahl.





# Zweigriffmischer 3/4"

Der Zweigriffmischer 3/4", das ist Wasserkraft pur. Die perfekte Armatur für die Grossküche, wo Leistung und Bedienungsfreundlichkeit entscheidend sind. Auf Wunsch in verschiedenen Auslauflängen und Sockelhöhen lieferbar.

## Einloch Stand



### Einloch-Zweigriffmischer 3/4"

- Coronachrom Metallgriffe abziehbar
- Edelstahl-Ventilsitze
- Flachteller-Oberteile M 20 x 1,25
- Schwenkauslauf 360° mit nachziehbarer Stopfbüchse
- Strahlregler-Mundstück 3/4"
- Tischbohrung Ø 42 mm
- Durchfluss bei 3 bar: 80 l/min. Strahlregler mit Laminarstrahl

**K.24.41.04.000C07** A 300 mm  
**K.24.41.06.000C07** A 450 mm

## Einloch Stand mit Säule



### Einloch-Zweigriffmischer 3/4"

- **Automatische Auslaufentleerung**
- Mit Vormontagesockel
- Coronachrom Metallgriffe abziehbar
- Edelstahl-Ventilsitze
- Flachteller-Oberteile M 20 x 1,25
- Schwenkauslauf 360° mit nachziehbarer Stopfbüchse
- Strahlregler-Mundstück 3/4"
- Tischbohrung Ø 62 mm
- Durchfluss bei 3 bar: 80 l/min. Strahlregler mit Laminarstrahl

**K.24.41.32.000C07** A 300 mm  
**K.24.41.34.000C07** A 450 mm

### KWC Standsäule

- Mit Vormontagesockel
- Verdrehsicherung
- Plattendicke max. 20 mm
- Tischbohrung Ø 62 mm

Um bei der Installation Zeit zu sparen, kann der Sockel vom Küchenbauer vormontiert werden.

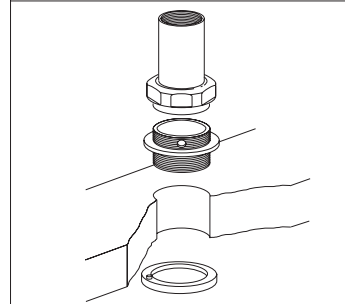

Ersatzteile siehe Seite 30.

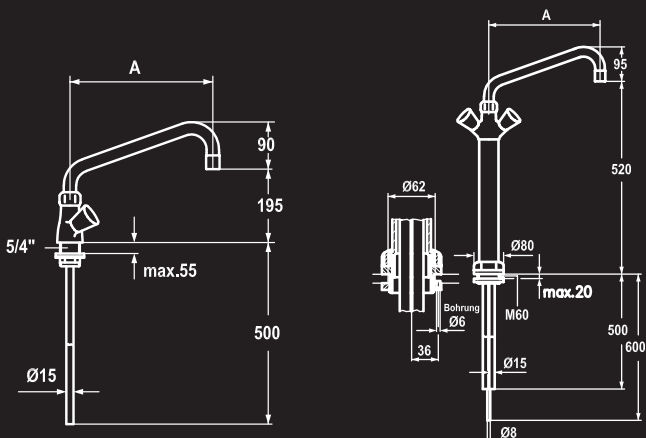



## Wand



### Wand-Zweigriffmischer 3/4"

- Coronachrom Metallgriffe abziehbar
- Edelstahl-Ventilsitze
- Flachteller-Oberteile M 20 x 1,25
- Schwenkauslauf ohne Anschlag mit nachziehbarer Stopfbüchse
- Wandanschlüsse K.30.99.00 3/4" x 3/4"
- Strahlregler-Mundstück 3/4"
- Durchfluss bei 3 bar: 105 l/min. Strahlregler mit Laminarstrahl

**K.24.42.11.000C74**  
A 300 mm AD 153 B 85



### Wand-Zweigriffmischer 3/4"

- Coronachrom Metallgriffe abziehbar
- Edelstahl-Ventilsitze
- Flachteller-Oberteile M 20 x 1,25
- Schwenkauslauf ohne Anschlag mit nachziehbarer Stopfbüchse
- Wandanschlüsse K.30.99.00 3/4" x 3/4" zu Modell K.24.42.21.000C74 und K.24.42.24.000C74
- K.30.99.14 3/4" x 3/4" zu Modell K.24.42.22.000C86
- Strahlregler-Mundstück 3/4"
- Durchfluss bei 3 bar: 105 l/min. Strahlregler mit Laminarstrahl

**K.24.42.21.000C74**  
A 300 mm AD 153 B 85

**K.24.42.22.000C74**  
A 300 mm AD 153 B 205

**K.24.42.24.000C74**  
A 450 mm AD 153 B 85



### Wand-Zweigriffmischer 3/4"

- Coronachrom Metallgriffe abziehbar
- Edelstahl-Ventilsitze
- Flachteller-Oberteile M 20 x 1,25
- Mit Abgangsgewinde mit Schlauchanschluss
- Eigensicher gegen Rückfließen
- Exzentrische Wandanschlüsse K.30.99.00 3/4" x 3/4"
- Rückflussverhinderer in den Anschlussstutzen
- Durchfluss bei 3 bar: 70 l/min.

**K.24.42.17.000C74** AD 153 G 3/4"

Ersatzteile siehe Seite 31.

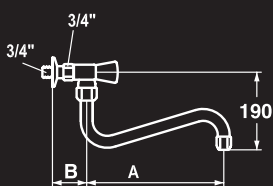

K.24.42.11.000C74

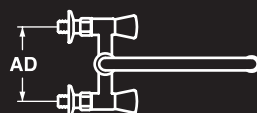
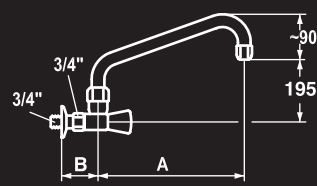

K.24.42.21.000C74  
K.24.42.22.000C74 // K.24.42.24.000C74

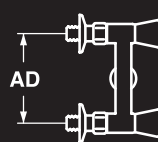
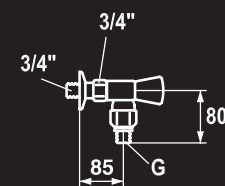

K.24.42.17.000C74

# Zweigriffmischer 3/4"

# Zweigriffmischer 1/2"

Passend zum Waschtischbereich: KWC GASTRO 1/2".

Die ideale Ergänzung zur Hochleistungsarmatur.

## Zweiloch Stand



### Zweiloch-Zweigriffmischer 3/4"

- Coronachrom Metallgriffe abziehbar
- Edelstahl-Ventilsitze
- Flachteller-Oberteile M 20 x 1,25
- Schwenkauslauf 360° mit nachziehbarer Stopfbüchse
- Strahlregler-Mundstück 3/4"
- Tischbohrung Ø 28 mm
- Durchfluss bei 3 bar: 100 l/min. Strahlregler mit Laminarstrahl

#### K.24.42.41.000C74

A 300 mm AD 153 T 235

#### K.24.42.42.000C74

A 300 mm AD 153 T 340

## Einloch Stand



### Einloch-Zweigriffmischer 1/2"

- Coronachrom Metallgriffe abziehbar
- Edelstahl-Ventilsitze
- Flachteller-Oberteile M 20 x 1,25
- Schwenkauslauf 160°
- Strahlregler-Mundstück M 22
- Tischbohrung Ø 35 mm
- Durchfluss bei 3 bar: 30 l/min. Strahlregler mit Laminarstrahl

#### K.24.41.24.000C02

A 300 mm

Ersatzteile siehe Seite 31/32.

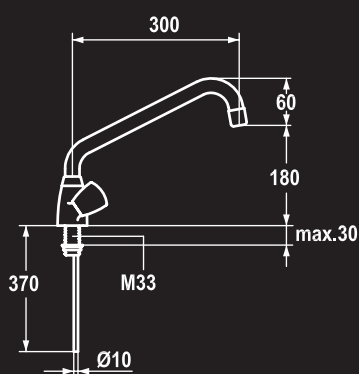
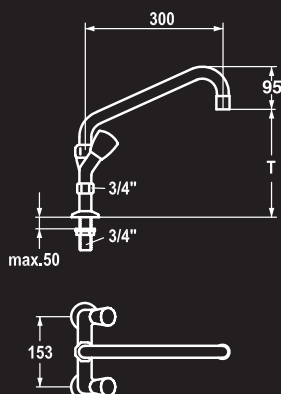

# Zweigriffmischer 1/2" mit Geschirrwaschbrause

Der Zweigriffmischer mit Geschirrwaschbrause ist leicht zu bedienen, aber schwer in Ordnung.

Hochwertige Materialien, überzeugende Technik, Ergonomie und Funktionalität: Kompakt verpackt in einer einzigen Armatur.



## Einloch Stand



### Einloch-Zweigriffmischer 1/2" mit Geschirrwaschbrause

- Coronachrom Metallgriffe abziehbar
- Edelstahl-Ventilsitze
- Flachteller-Oberteile M 20 x 1,25
- Mit Geschirrwaschbrause
- Rückflussverhinderer
- Tischbohrung Ø 35 mm
- Durchfluss bei 3 bar: Geschirrwaschbrause 15 l/min.

**K.24.41.60.000C06**



### Einloch-Zweigriffmischer 1/2" mit Geschirrwaschbrause

- Coronachrom Metallgriffe abziehbar
- Edelstahl-Ventilsitze
- Flachteller-Oberteile M 20 x 1,25
- Schwenkauslauf 180°
- Strahlregler-Mundstück 1/2"
- Mit Geschirrwaschbrause
- Rückflussverhinderer
- Tischbohrung Ø 35 mm
- Durchfluss bei 3 bar: 25 l/min. Strahlregler mit Laminarstrahl Geschirrwaschbrause 15 l/min.

**K.24.41.61.000C06** A 250 mm

Ersatzteile siehe Seite 32/33.

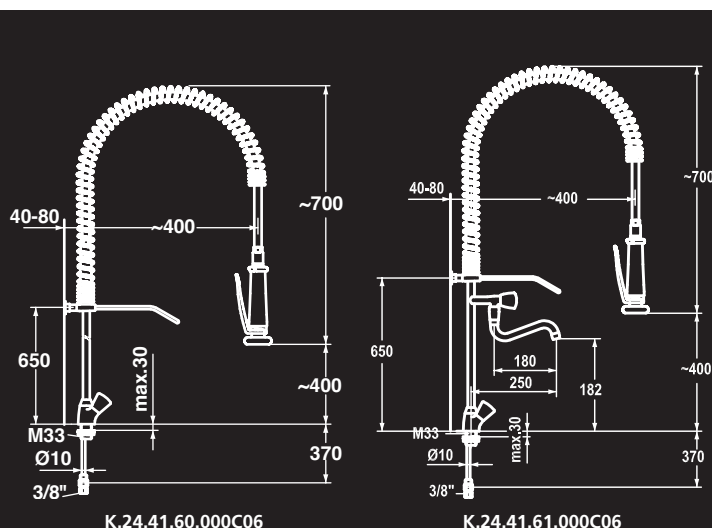

# Zweigriffmischer 1/2" mit Geschirrwaschbrause

## Zweiloch Stand



### Zweiloch-Zweigriffmischer 1/2" mit Geschirrwaschbrause

- Coronachrom Metallgriffe abziehbar
- Edelstahl-Ventilsitze
- Flachteller-Oberteile M 20 x 1,25
- Schwenkauslauf 180°
- Strahlregler-Mundstück M 22
- Mit Geschirrwaschbrause
- Rückflussverhinderer
- Tischbohrung Ø 22 mm
- Durchfluss bei 3 bar: 28 l/min.
- Strahlregler mit Laminarstrahl Geschirrwaschbrause 15 l/min.

K.24.42.64.000C71 A 300 mm AD 153

## Zweiloch Wand



### Wand-Zweigriffmischer 1/2" mit Geschirrwaschbrause

- Coronachrom Metallgriffe abziehbar
- Edelstahl-Ventilsitze
- Flachteller-Oberteile M 20 x 1,25
- Mit Geschirrwaschbrause
- Rückflussverhinderer
- Wandanschlüsse K.30.99.0 1/2" x 3/4"
- Durchfluss bei 3 bar: Geschirrwaschbrause 15 l/min.

K.24.42.70.000C71 AD 153±8



### Wand-Zweigriffmischer 1/2" mit Geschirrwaschbrause

- Coronachrom Metallgriffe abziehbar
- Edelstahl-Ventilsitze
- Flachteller-Oberteile M 20 x 1,25
- Schwenkauslauf 180°
- Strahlregler-Mundstück M 22
- Mit Geschirrwaschbrause
- Rückflussverhinderer
- Umstellung Brause/Auslauf
- Wandanschlüsse K.30.99.0 1/2" x 3/4"
- Durchfluss bei 3 bar: 28 l/min.
- Strahlregler mit Laminarstrahl Geschirrwaschbrause 15 l/min.

K.24.42.74.000C71 A 300 mm AD 153±8

Ersatzteile siehe Seite 33/34.

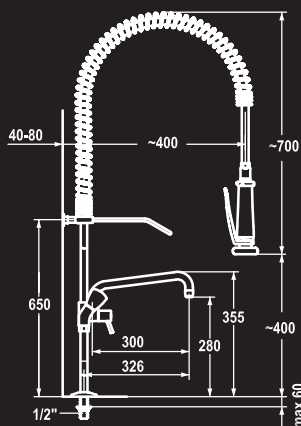

K.24.42.64.000C71

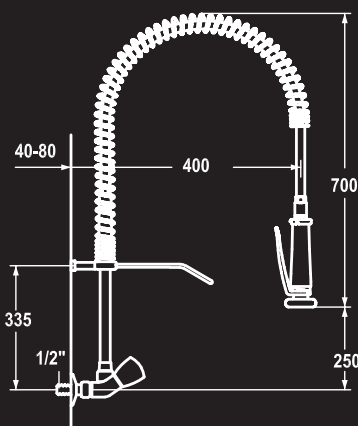

K.24.42.70.000C71

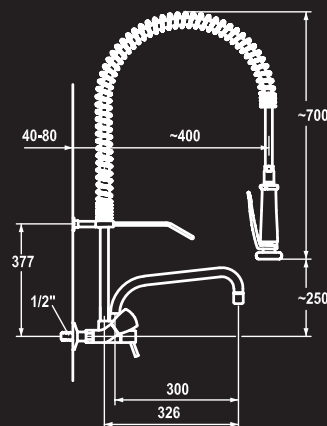

K.24.42.74.000C71

# Eingriff 1/2" mit Geschirrwashbrause

Eingriffarmaturen machen das KWC GASTRO Sortiment komplett. Sie kommen überall dort zum Einsatz, wo die Mischfunktion nicht benötigt wird. Ebenfalls geeignet als Absperrventil.

## Einloch Stand



### Einloch-Geschirrwashbrause

- Coronachrom Metallgriff abziehbar
- Edelstahl-Ventilsitz
- Flachteller-Oberteil M 20 x 1,25
- Mit Geschirrwashbrause
- Rückflussverhinderer
- Tischbohrung Ø 22 mm
- Durchfluss bei 3 bar:  
Geschirrwashbrause 15 l/min.

K.24.40.60.000C34

## Einloch Wand



### Wand Geschirrwashbrause

- Coronachrom Metallgriff abziehbar
- Edelstahl-Ventilsitz
- Flachteller-Oberteil M 20 x 1,25
- Mit Geschirrwashbrause
- Rückflussverhinderer
- Durchfluss bei 3 bar:  
Geschirrwashbrause 15 l/min.

K.24.40.70.000C34

Ersatzteile siehe Seite 35.

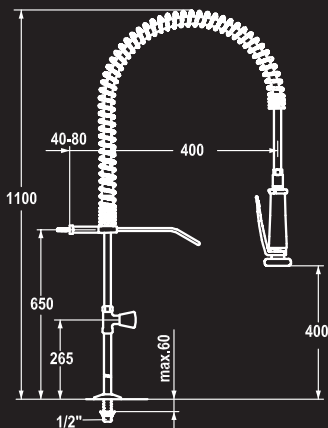

K.24.40.60.000C34

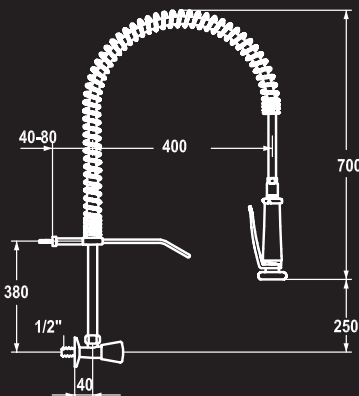

K.24.40.70.000C34

# Gedankenübertragung.

## **Die Armatur, die Ihre Wünsche errät.**

KWC TRONIC/KWC IQUA ist eine Hightech-Armatur, die eine völlig neue Dimension ins Spiel bringt. Über einen integrierten Infrarotsensor wird sie wie von Zauberhand gesteuert und setzt das Wasser berührungsfrei in Fluss. Praktisch, hygienisch, spektakulär: KWC in Bestform.





# Reiches Innenleben.

## **Kleine Teile, grosse Wirkung.**

Armaturen von KWC machen nicht nur gute Figur, sondern haben auch innere Werte. Die wichtigsten zeigen wir Ihnen auf den folgenden Seiten.

Nicht dass Sie jetzt auf die Idee kommen, unsere Produkte nachzubauen. In der Regel genügt es, das eine oder andere Teilchen im Handumdrehen zu ersetzen.







# Ersatzteile

<p>A 300 K.33.42.A1</p> <p>M38x1.5</p> <p>Z.200.177</p> <p>Z.534.706 3/4"</p>	<p>A 400 K.33.42.A3</p> <p>M38x1.5</p> <p>Z.200.177</p> <p>Z.534.706 3/4"</p>
<p>5/4"</p>	<p>Z.535.674</p> <p>Z.632.240</p> <p>Z.602.997</p> <p>Z.605.607</p> <p>Z.634.829</p> <p>Z.535.676</p> <p>Z.600.975</p> <p>Z.535.675</p> <p>Z.605.952</p> <p>K.32.60.01</p>
<p>5/4"</p> <p>Z.601.079</p> <p>Z.601.078</p> <p>Z.600.226</p> <p>Z.532.907</p> <p>ø15</p>	<p>5/4"</p> <p>Z.601.079</p> <p>Z.601.078</p> <p>Z.600.226</p> <p>Z.532.907</p> <p>ø15</p>

24.501.044.000 // 24.501.046.000 Armatür Seite 10

<p>A 300 K.33.42.A1</p> <p>M38x1.5</p> <p>Z.200.177</p> <p>Z.534.706 3/4"</p>	<p>A 400 K.33.42.A3</p> <p>M38x1.5</p> <p>Z.200.177</p> <p>Z.534.706 3/4"</p>
<p>H=100mm</p> <p>5/4"</p>	<p>Z.535.674</p> <p>Z.632.240</p> <p>Z.602.997</p> <p>Z.605.607</p> <p>Z.634.829</p> <p>Z.535.676</p> <p>Z.600.975</p> <p>Z.535.675</p> <p>Z.605.952</p> <p>K.32.60.01</p>
<p>5/4"</p> <p>Z.601.079</p> <p>Z.601.078</p> <p>Z.600.226</p> <p>Z.532.907</p> <p>ø15</p>	<p>5/4"</p> <p>Z.601.079</p> <p>Z.601.078</p> <p>Z.600.226</p> <p>Z.532.907</p> <p>ø15</p>

24.501.054.000 // 24.501.056.000 Armatür Seite 10

<p>A 300 K.33.42.A1</p> <p>M38x1.5</p> <p>Z.200.177</p> <p>Z.534.706 3/4"</p>	<p>A 400 K.33.42.A3</p> <p>M38x1.5</p> <p>Z.200.177</p> <p>Z.534.706 3/4"</p>
<p>H= 300 mm</p> <p>5/4"</p>	<p>Z.535.674</p> <p>Z.632.240</p> <p>Z.602.997</p> <p>Z.605.607</p> <p>Z.634.829</p> <p>Z.535.676</p> <p>Z.600.975</p> <p>Z.535.675</p> <p>Z.605.952</p> <p>K.32.60.01</p>
<p>5/4"</p> <p>Z.601.079</p> <p>Z.601.078</p> <p>Z.600.226</p> <p>Z.532.907</p> <p>ø15</p>	<p>5/4"</p> <p>Z.601.079</p> <p>Z.601.078</p> <p>Z.600.226</p> <p>Z.532.907</p> <p>ø15</p>

24.501.064.000 // 24.501.066.000 Armatür Seite 10

<p>A 300 K.33.42.A1</p> <p>M38x1.5</p> <p>Z.200.177</p> <p>Z.534.706 3/4"</p>	<p>Z.535.674</p> <p>Z.632.240</p> <p>Z.602.997</p> <p>Z.605.607</p> <p>Z.634.829</p> <p>Z.535.676</p> <p>Z.600.975</p> <p>Z.535.675</p> <p>Z.605.952</p> <p>K.32.60.01</p>
<p>3/4"</p>	<p>Z.535.674</p> <p>Z.632.240</p> <p>Z.602.997</p> <p>Z.605.607</p> <p>Z.634.829</p> <p>Z.535.676</p> <p>Z.600.975</p> <p>Z.535.675</p> <p>Z.605.952</p> <p>K.32.60.01</p>
<p>3/4" x 3/4" L= 45 mm</p> <p>Z.200.276</p> <p>Z.606.622</p> <p>Z.532.590</p> <p>3/4"</p>	<p>3/4"</p> <p>Z.200.276</p> <p>Z.606.622</p> <p>Z.532.590</p> <p>3/4"</p>

24.503.174.000 Armatür Seite 11

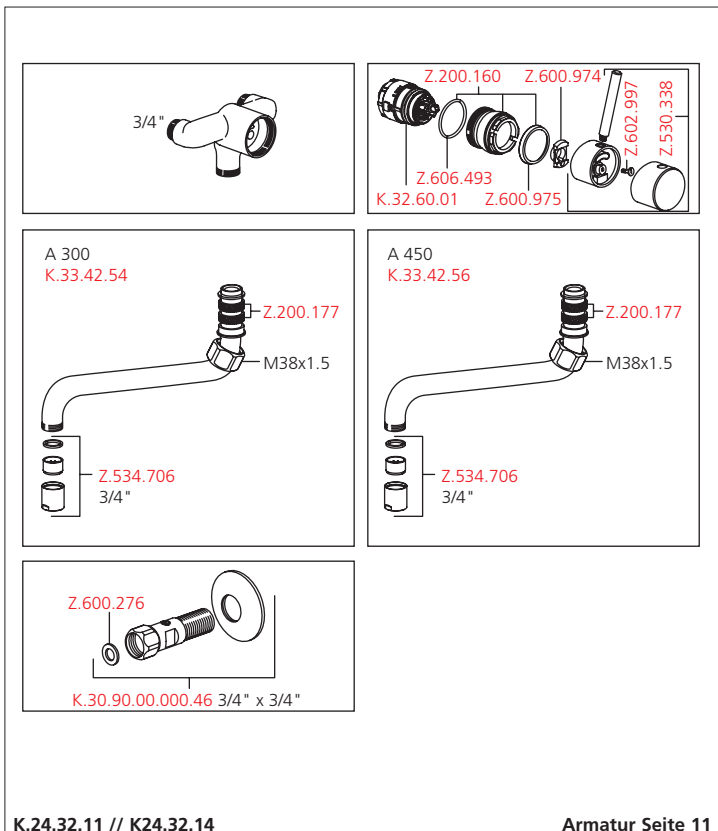
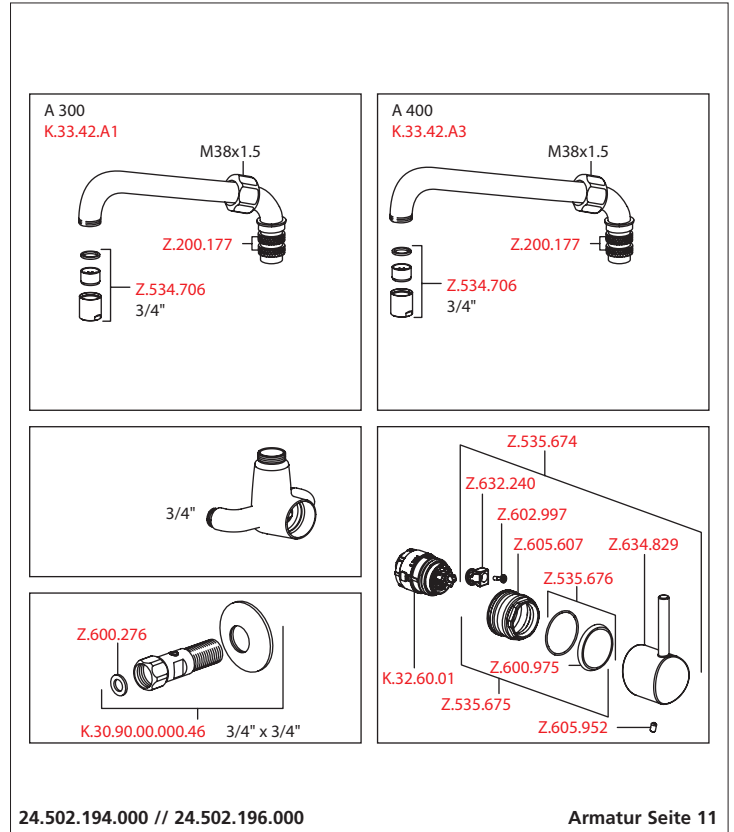
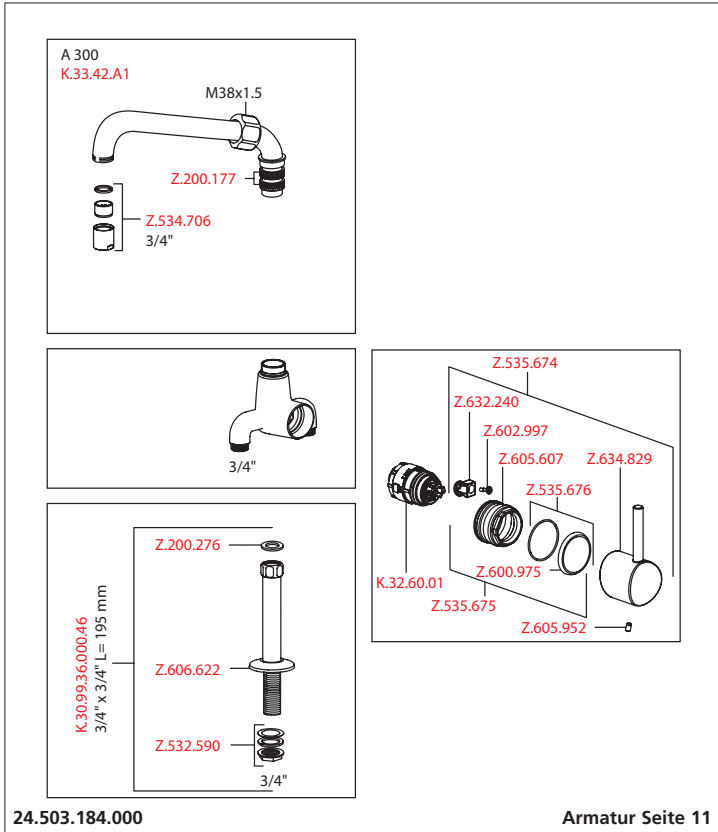

# Ersatzteile

24.501.130.000

Armatur Seite 12

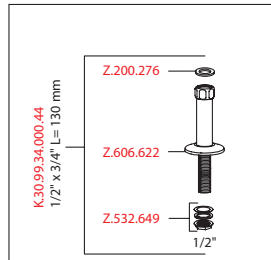
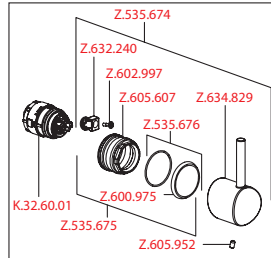
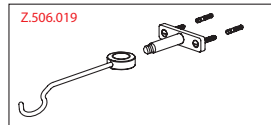
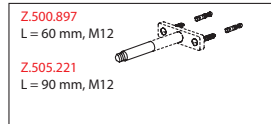
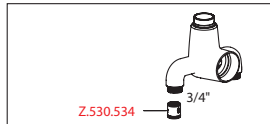
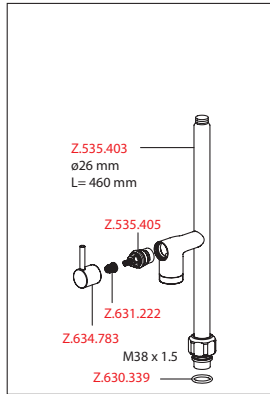
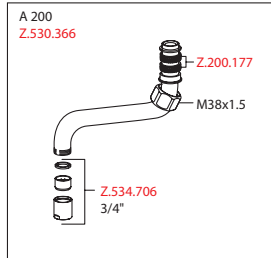
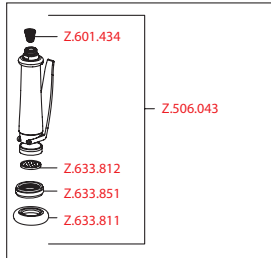
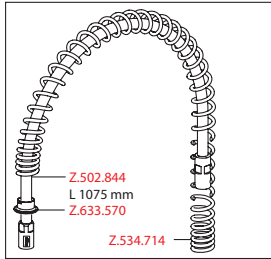

24.501.144.000 // 24.501.146.000

Armatur Seite 12

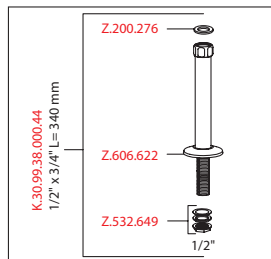
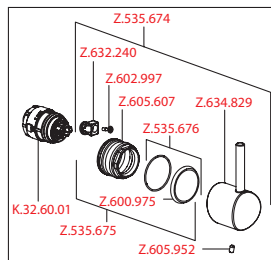
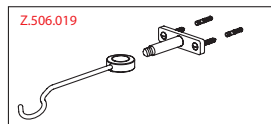
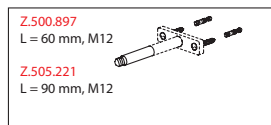
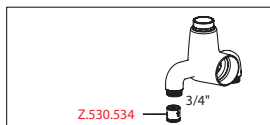
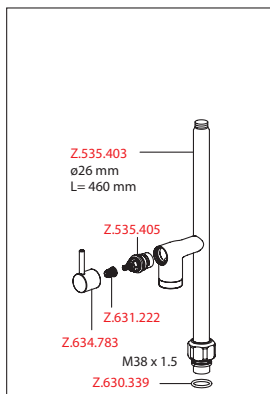
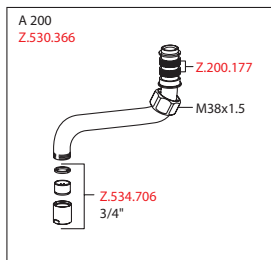
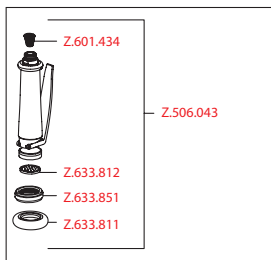
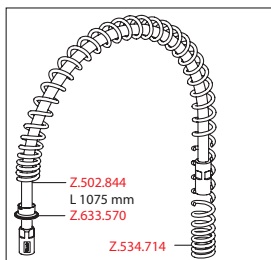

24.503.114.000

Armatur Seite 13



24.503.124.000 // 24.503.126.000

Armatur Seite 13

# Ersatzteile

24.502.164.000 // 24.502.166.000

Armatur Seite 13

K.24.41.04.000C07 // K.24.41.05.000C07

Armatur Seite 16

K.24.41.32.000C07 // K.24.41.34.000C07

Armatur Seite 16

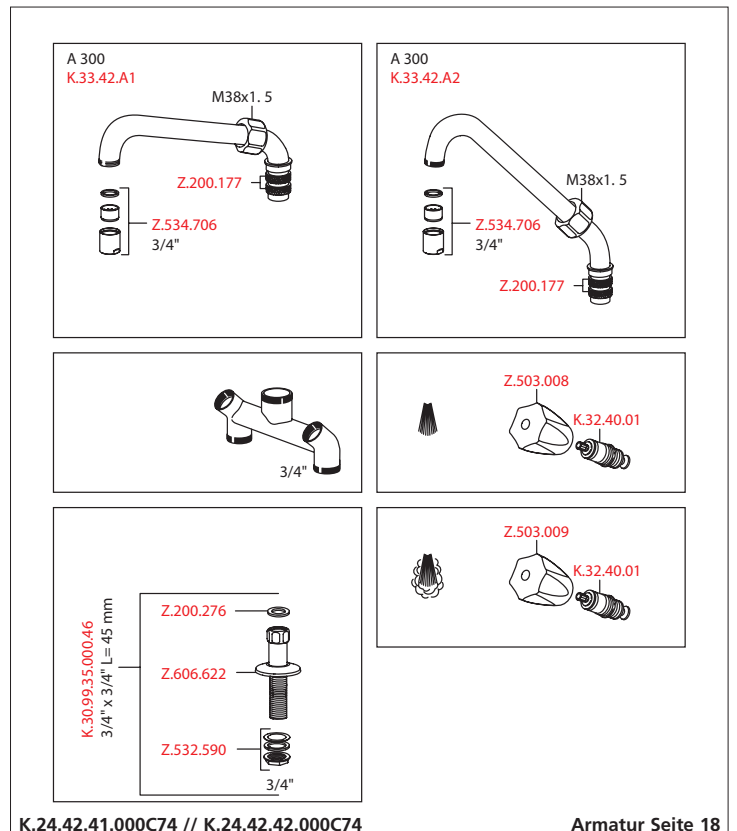
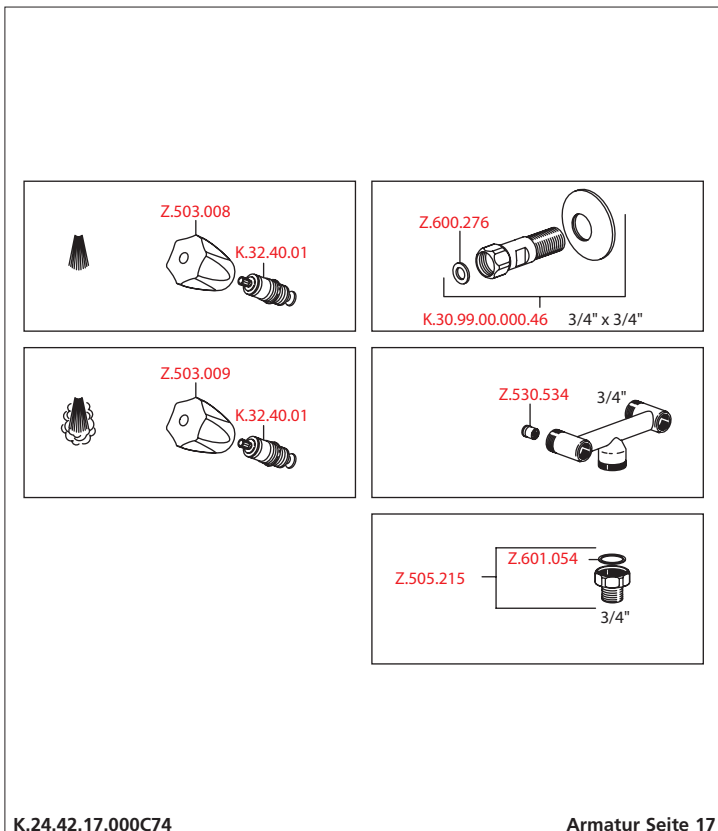
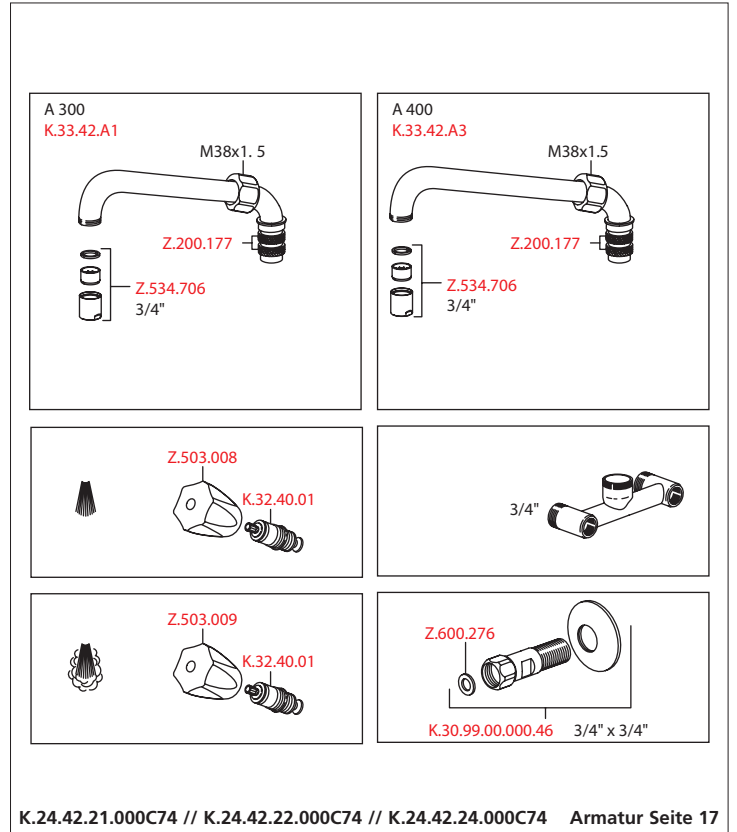
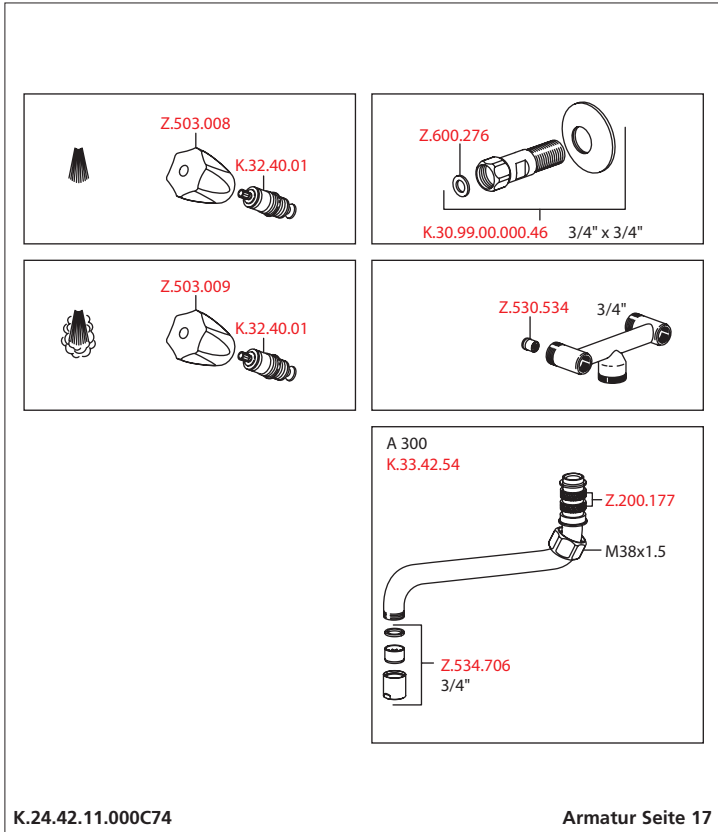

# Ersatzteile

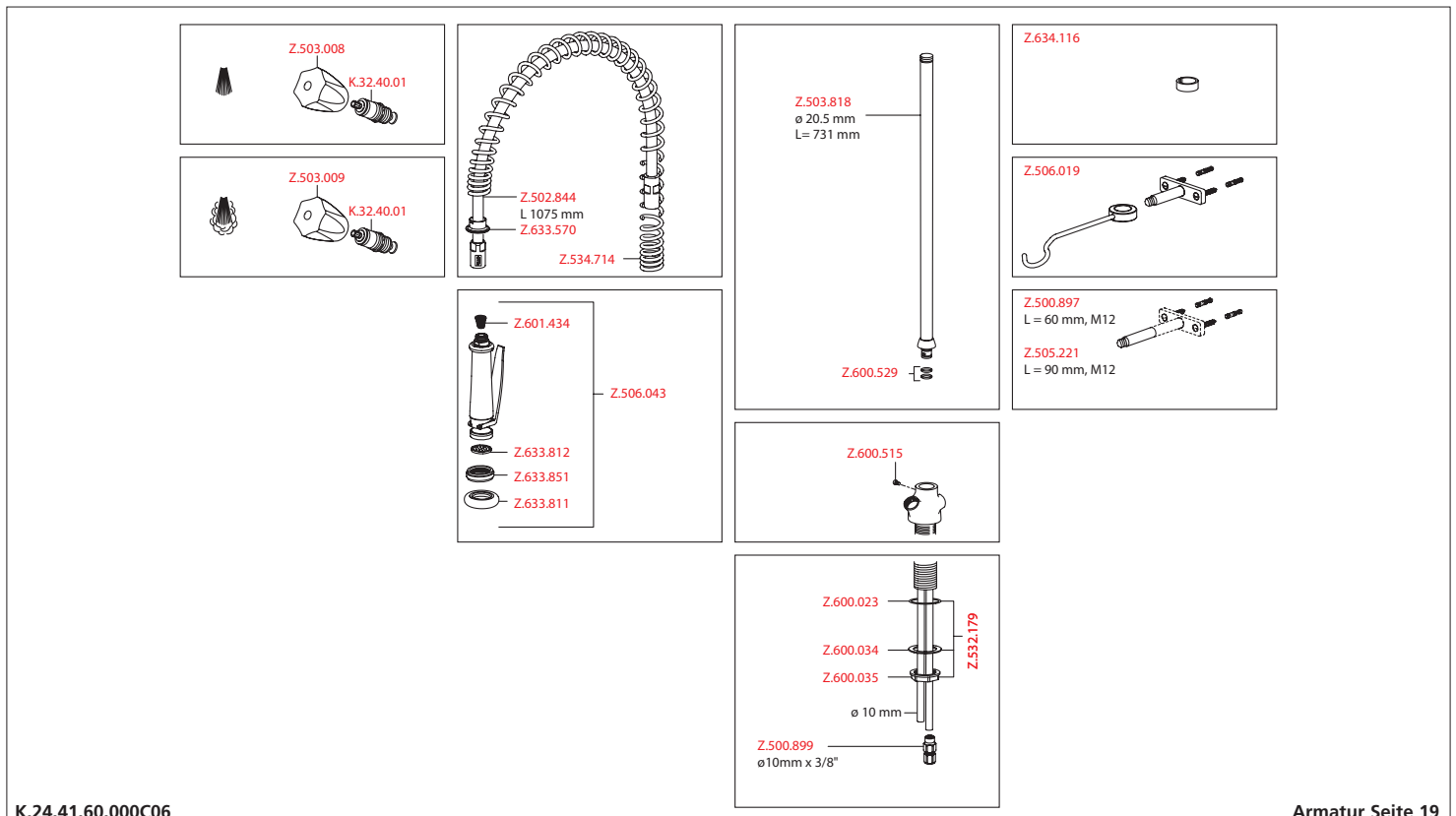
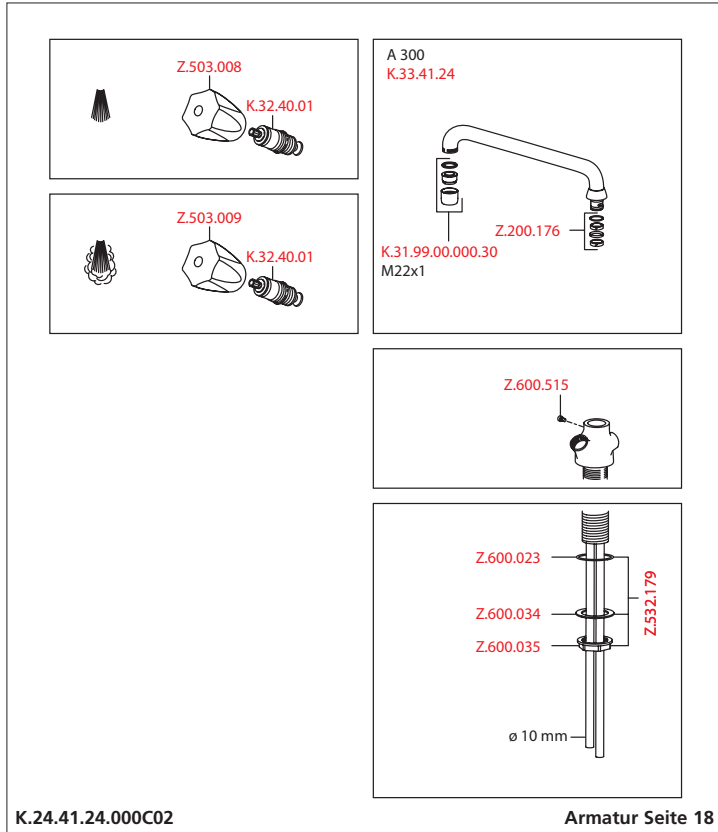



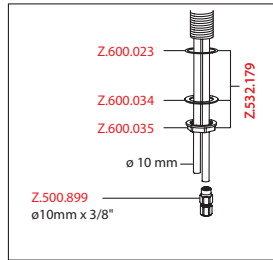
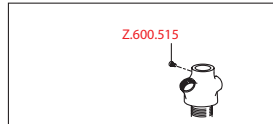
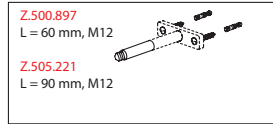
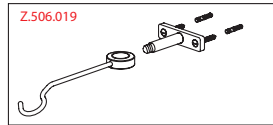
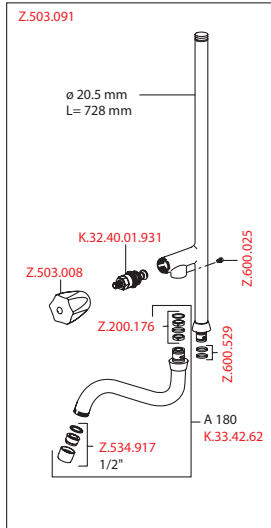
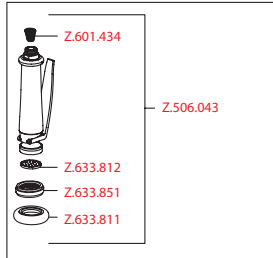
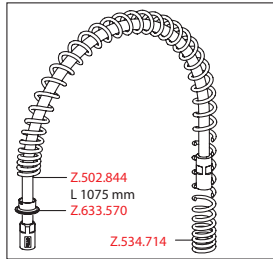
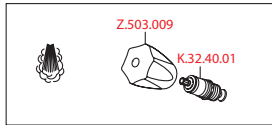
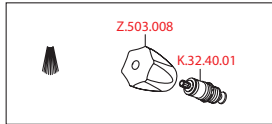

K.24.41.61.000C06

Armatur Seite 19

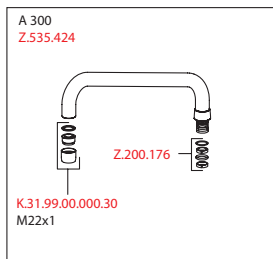
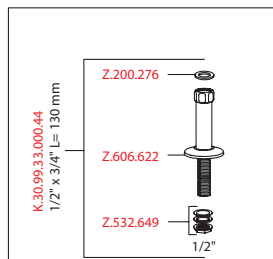
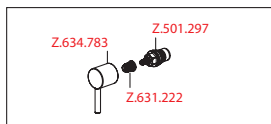
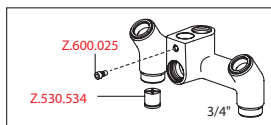
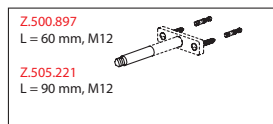
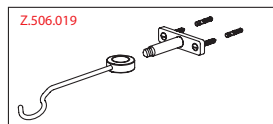
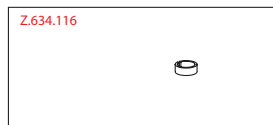
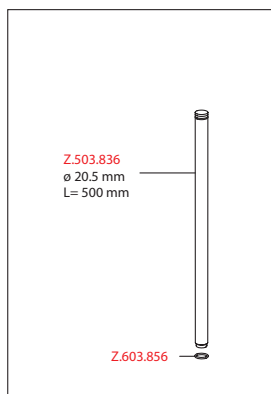
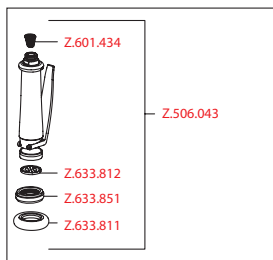
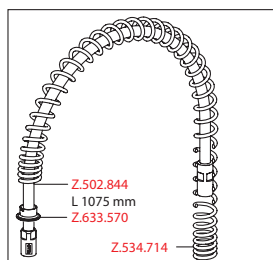
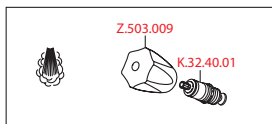
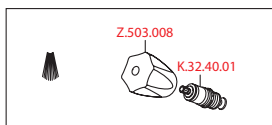

K.24.42.64.000C71

Armatur Seite 20

# Ersatzteile

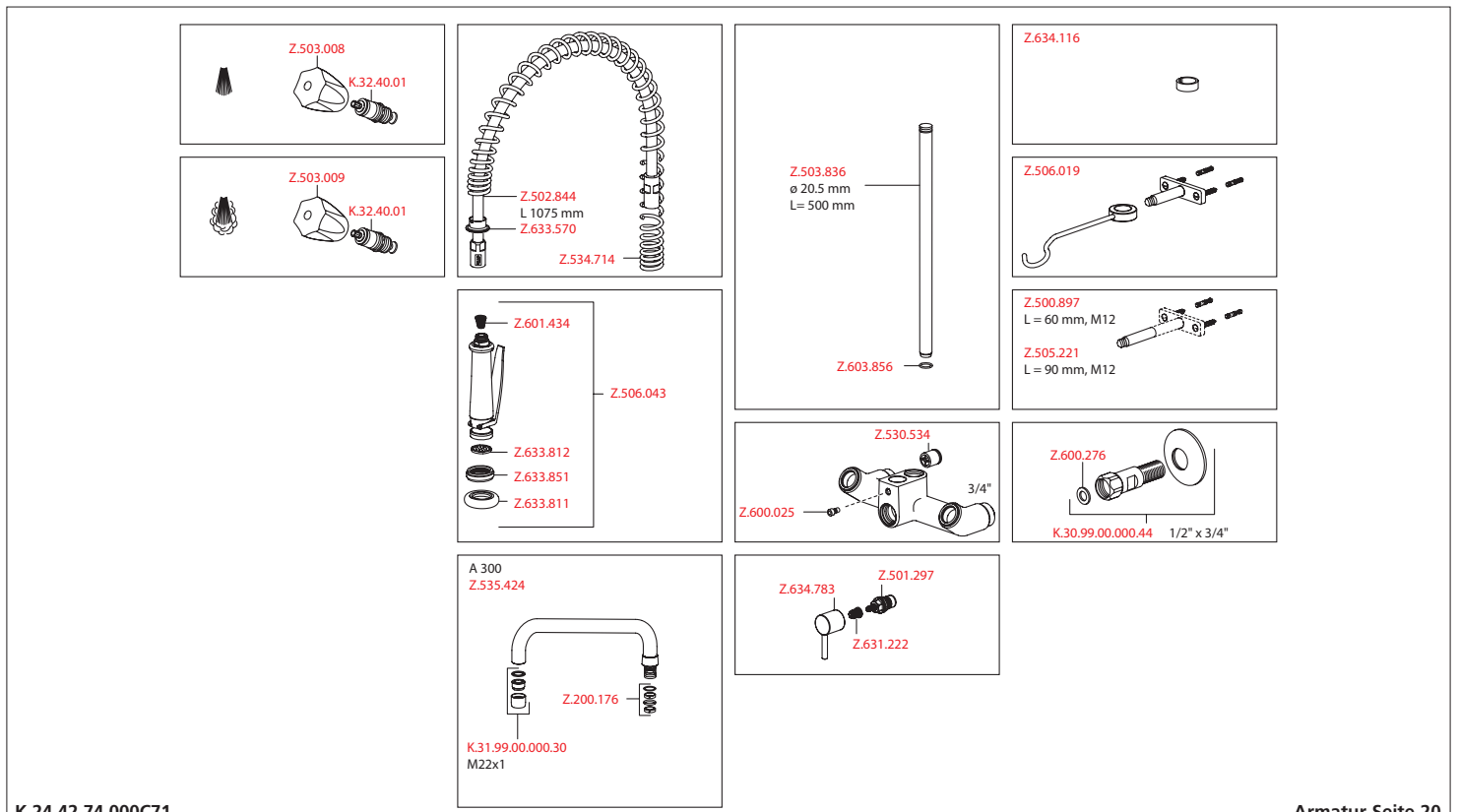
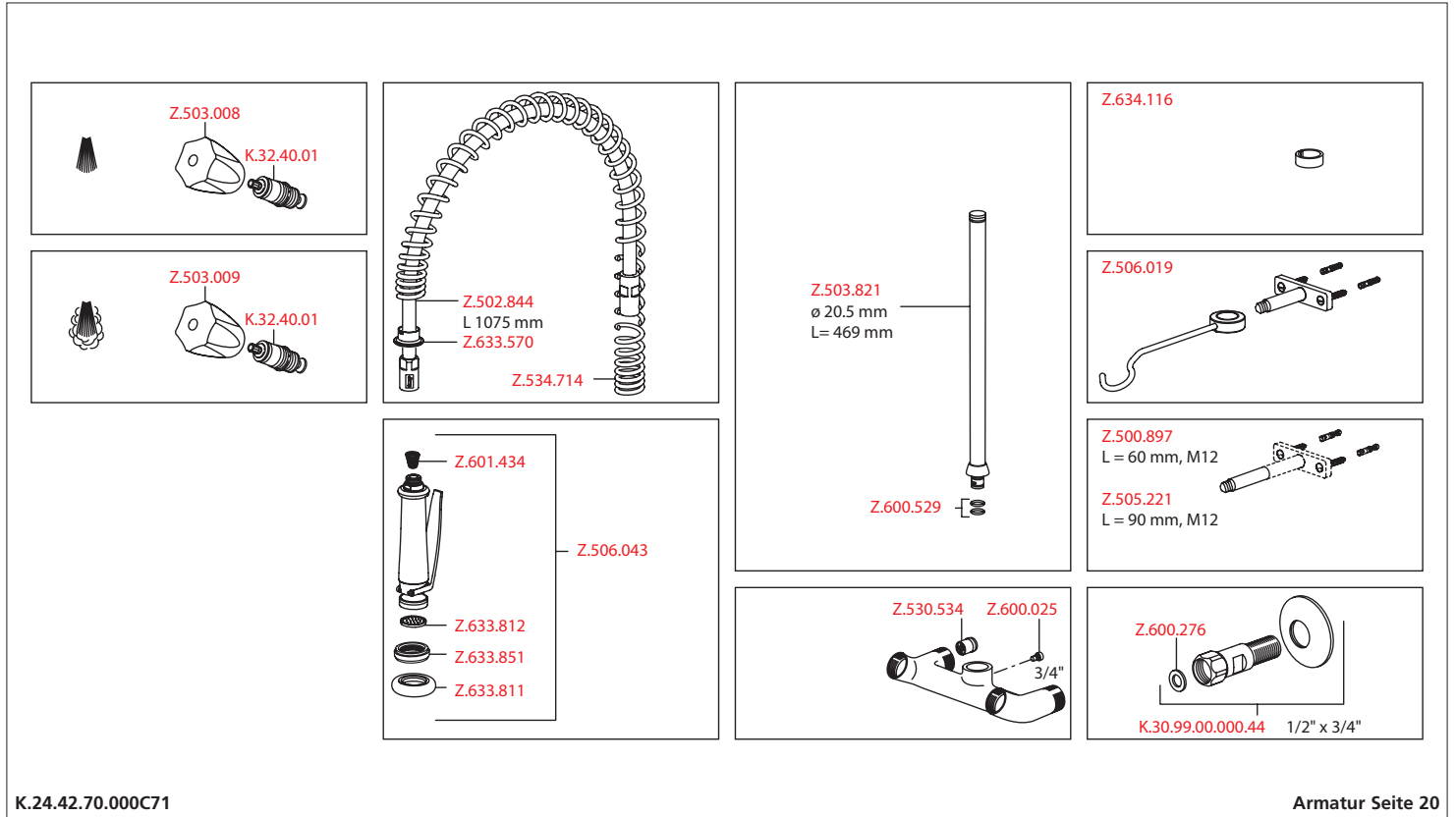

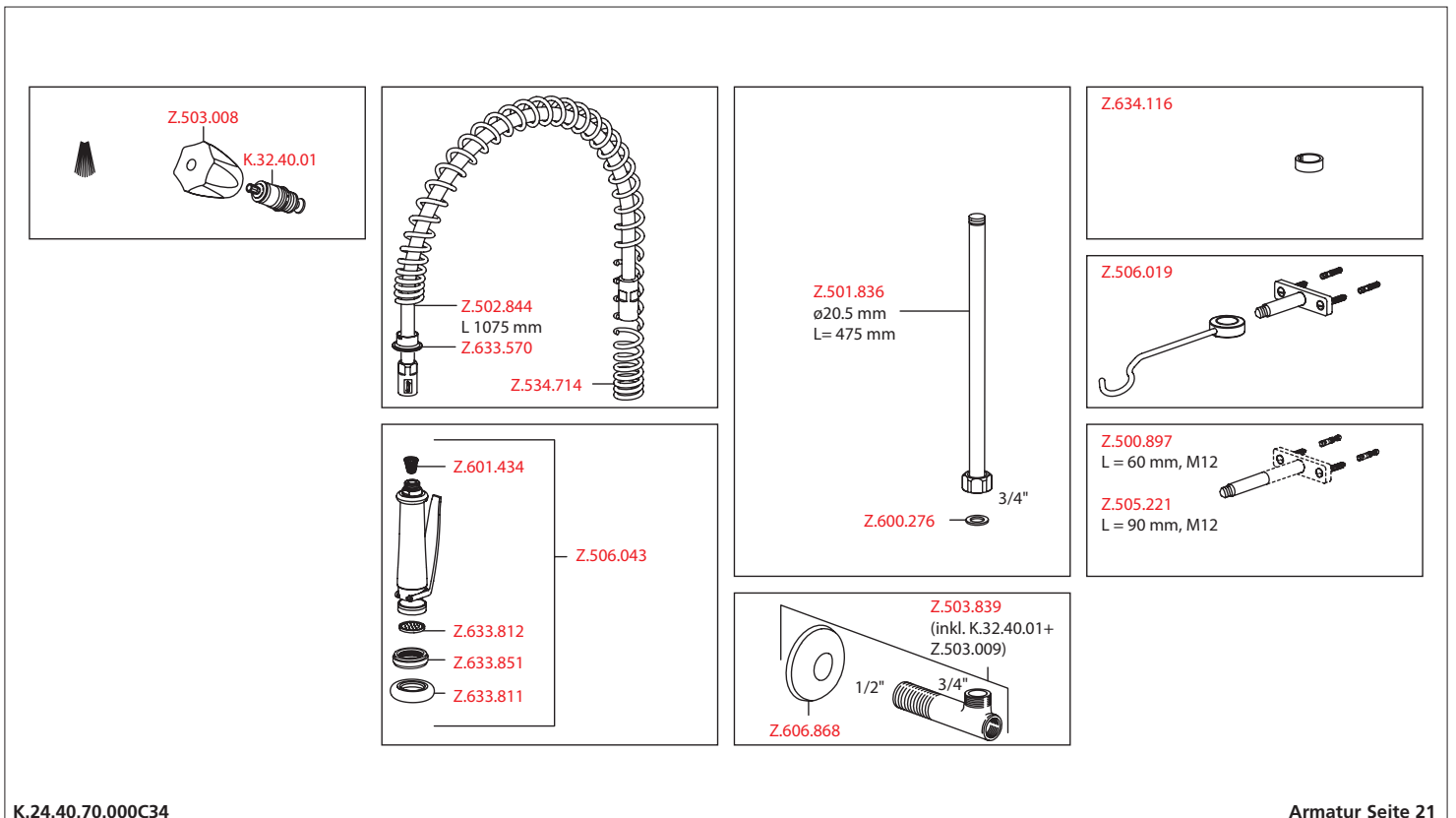
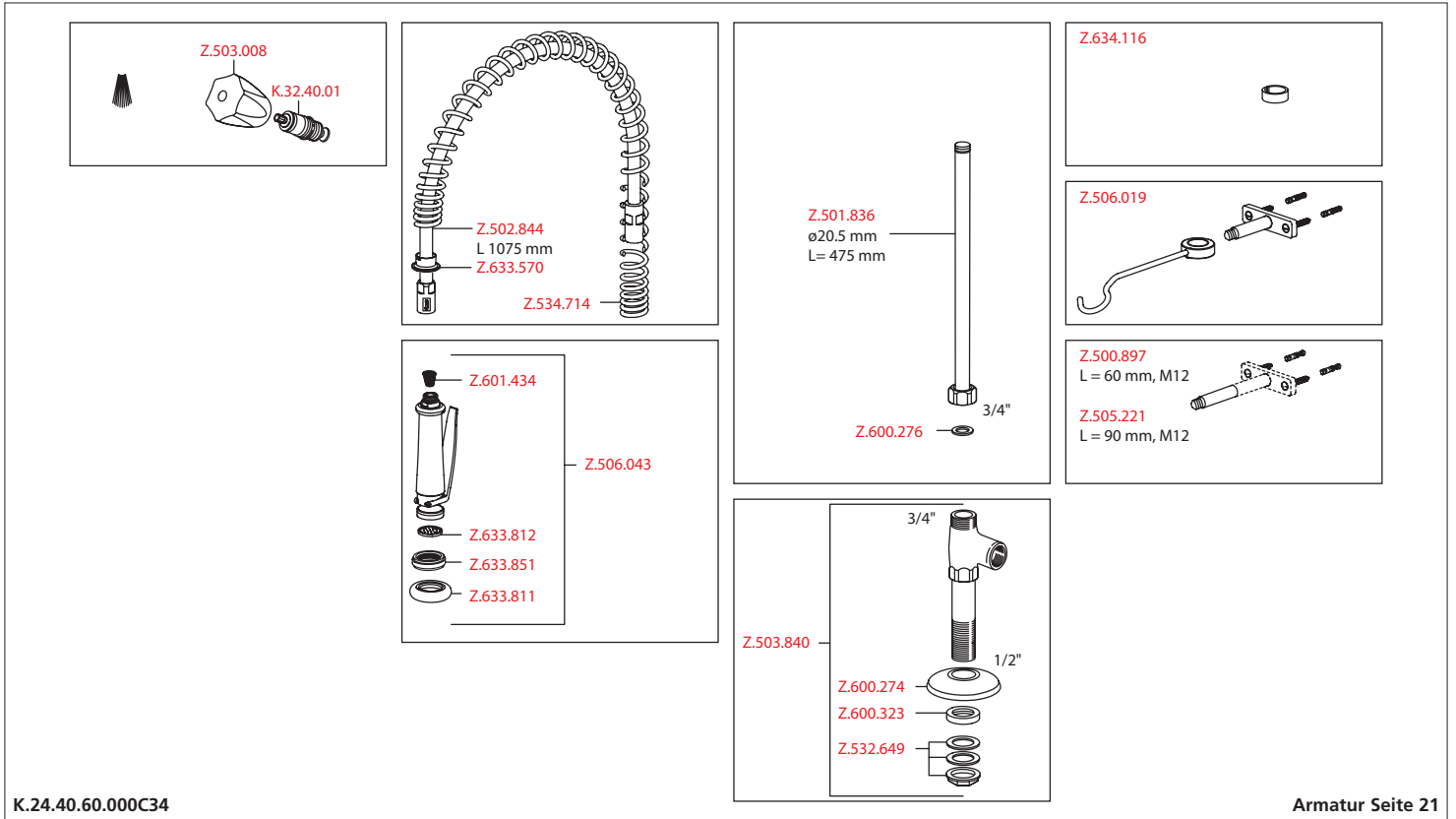

# Ersatzteile

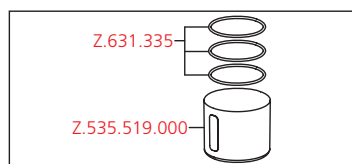
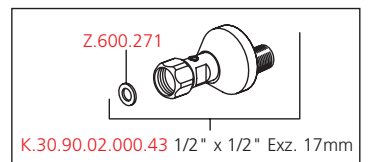
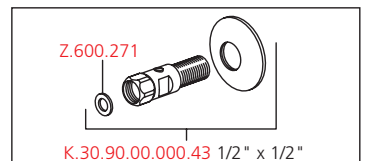
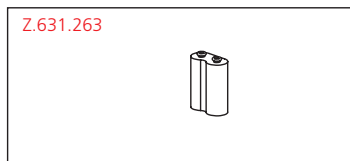
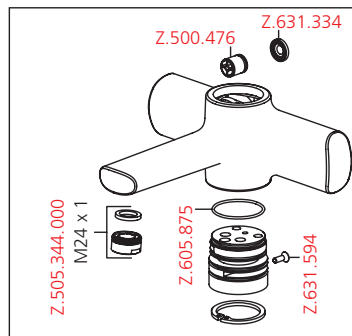
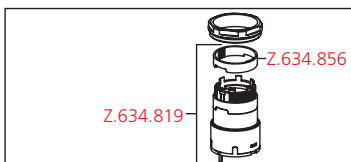
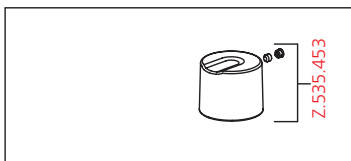
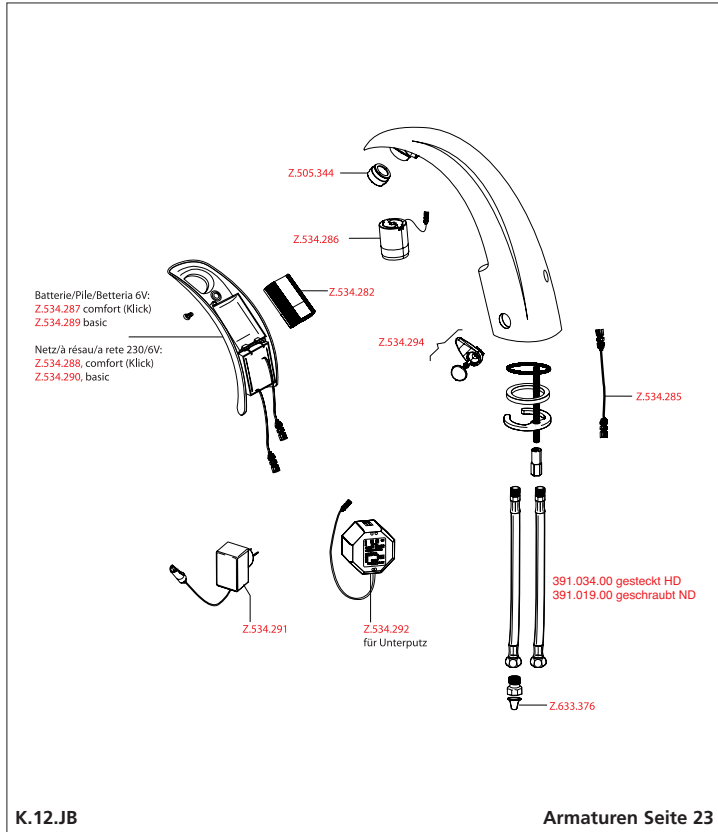

# Zubehör



**Brausehalter Verlängerung**  
Z.500.897

Mit der Brausehalter Verlängerung lässt sich der Abstand zwischen Armatur und Wand individuell anpassen.



**Drip-Stop**  
Z.530.928

Verhindert das Nachlaufen des Wassers aus dem Auslauf. Passend zu allen KWC GASTRO 3/4" Armaturen.



**Schlauchanschluss**  
Z.504.527

Automatischer Umsteller für Schlauchanschluss. Passend auf alle KWC 3/4" Armaturen Schlauchanschluss 1/2".

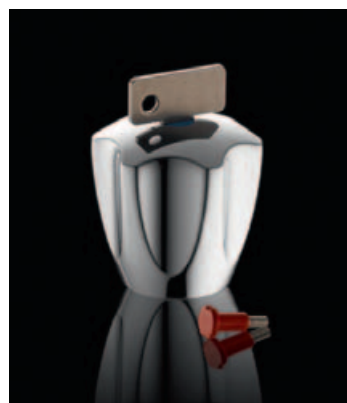

**Verschraubungsset**  
Z.200.162.000

Mit dem Verschraubungsset (optional) können die Griffe diebstahlsicher befestigt werden.

# Die Küche lebt.

## Kompetenz auf der ganzen Linie.

KWC überzeugt nicht nur in der Grossküche, sondern auch im Privatbereich. Das umfassende Sortiment verbindet die Leidenschaft für Schweizer Präzision mit der Liebe für internationales Design – und trifft damit den Geschmack des breiten Publikums.



### KWC EVE

Organisch, fliessend, schlank und grazil: Die Lichtskulptur, die das Spiel mit dem Wasser besonders verführerisch inszeniert.

### KWC DIVO

Funktionelle Harmonie, neu erlebt. Eine Offenbarung auf der ganzen Linie – und immer wieder ein Blickfang.



### KWC DOMO

Die meistverkaufte Armaturenlinie der Schweiz. Ein Klassiker von zeitloser Schönheit, der erstaunlich jung geblieben ist.





**KWC SYSTEMA**

Perfektion von A bis Z. Das Komplettsystem für den semiprofessionellen Bereich – flexibel, multifunktional, einfach stark.



**KWC INOX**

Edle Materialien, reduziertes Design, schlichte Eleganz, modernste Technik. Die perfekte Verführung in Edelstahl.

**KWC ONO**

KWC ONO definiert die Küchenarmatur neu. Minimalistisches Design in filigraner Verarbeitung – leicht und unerreich.

**KWC ONO**

Highflex® hat die ideale Brause für die semiprofessionelle Küche



**VERKAUFSBÜROS**

4057 Basel | Haltingerstrasse 77 | Telefon 061 691 95 55

6500 Bellinzona | Viale G. Motta 3 | Telefono 091 825 87 63

1000 Lausanne 16 | Avenue de Morges 195 | Téléphone 021 646 50 36

1227 Les Acacias GE | Route des Acacias 24 | Téléphone 022 342 02 27

3097 Liebefeld/Bern | Sportweg 34 | Telefon 031 972 41 31

1950 Sion | Route de la Drague 62 | Téléphone 027 324 48 00

8045 Zürich | Eichstrasse 23 | Telefon 044 209 90 90

**KWC**

Franke Water Systems AG | Hauptstrasse 57 | 5726 Unterkulm | Telefon 062 768 68 68 | [www.kwc.ch](http://www.kwc.ch)



**KWC ist für folgende Bereiche zertifiziert**

ISO 9001 Qualitätsmanagement-Systeme

ISO 14001 Umweltmanagement-Systeme

OHSAS 18001 Arbeitssicherheits- und

Gesundheitsmanagement-Systeme